

## Montaje

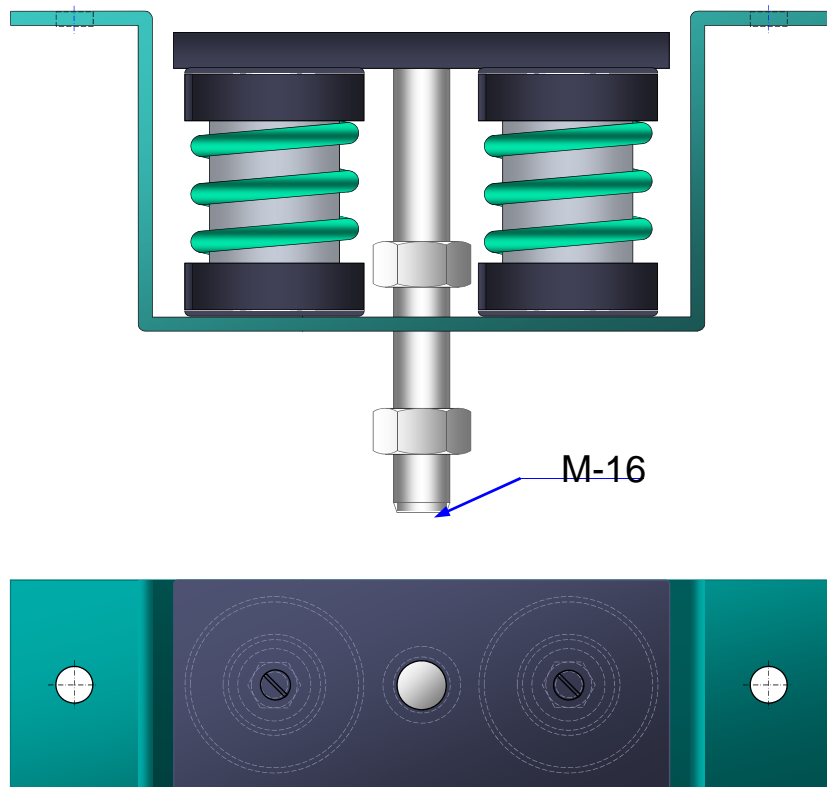

E:1/2

Dibujado: RTC 22/08/07  
Comprobado: RTC 08/09/07

TR 2.100



Código: (4)2920907

P-TR 2.100

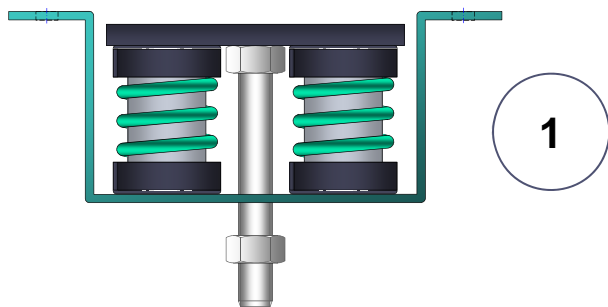

1

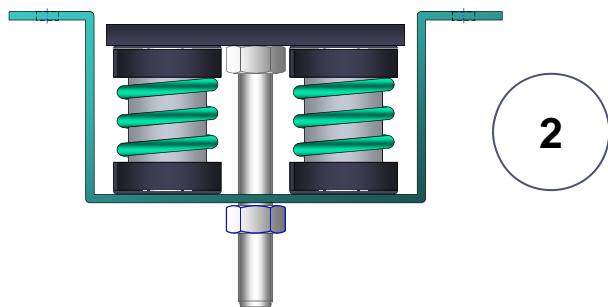

2

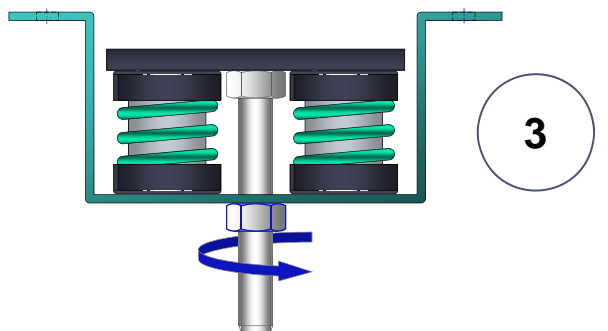

3

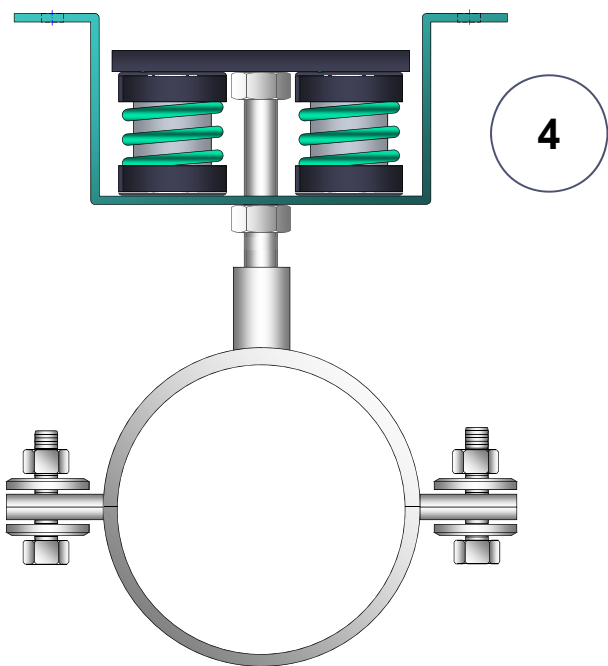

4

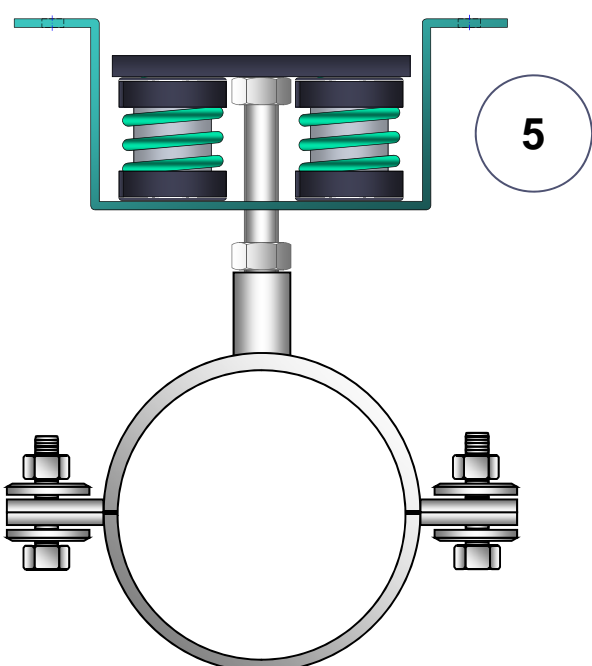

5

•1: Insertar varilla roscada M-16 con 2 tuercas

•2: Ajustar de la tuerca superior para fijar la varilla roscada. Ajuste de la tuerca inferior a la carcasa, lista para realizar apriete de compresión de los aisladores.

•3: Precompresión de aisladores mediante apriete de la tuerca inferior.

•4: Colocación de la brida roscada para suspender elásticamente la tubería.

•5: Desenroscar de la tuerca inferior liberando así los aisladores para que flexen libremente por la acción del peso de la tubería.

E:1/2

Dibujado: RTC 22/08/07  
Comprobado: RTC 08/09/07

TR 2.100 MONTAJE



Código: (4)2930907

P-TR 2.100