

# Hardwood



- Acoustic product / Produit acoustique / Producto acústico
- Hardwood / Bois massif / Madera maciza
- Medium density board / Panneau de densité moyenne / Tablero de densidad media
- Plywood / Contreplaqué / Contrachapado
- Melamine / Mélamine / Melamina
- Veneered / Replaque / Rechapado
- Range of colours / Palette de couleurs / Disponibilidad de colores

- Standard / Standard / Estándar
- Fire-resistant / Ignifuge / Ignífugo
- Water-resistant / Hydrofuge / Hidrófugo

**Paco Salvador Concert Hall - Spain**  
Auditorium Paco Salvador - Espagne  
Auditorio Paco Salvador - España

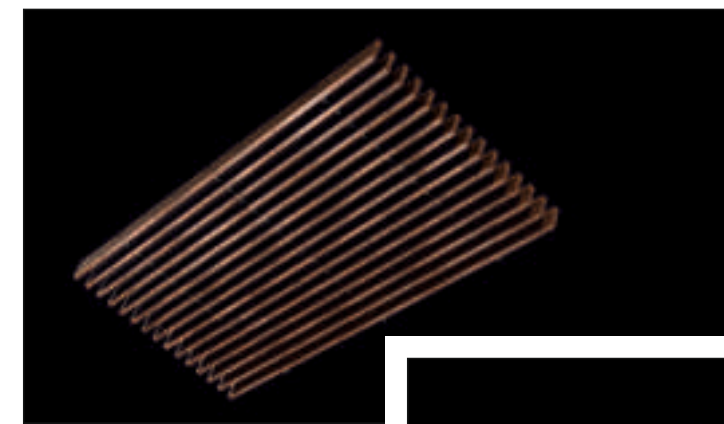

- Optional supplements** | Acoustic fabric // Ecotex products

**Finishes** | Colourless varnish, dyed wood or colour lacquer  
Melamine, veneered or edged
- Compléments optionnels** | Voile acoustique // Produits Ecotex

**Finitions** | Vernis incolore, bois teint ou laqué en couleur.  
Mélamine, replaqué ou borduré
- Complementos opcionales** | Velo acústico // Productos Ecotex

**Acabados** | Barniz incoloro, madera teñida o lacado en color  
Melamina, rechapado o canteado

## Idealux LT



**Custom-made // Sur mesure // A medida**

- A** Wood slat height / Hauteur de lame / Altura de lama
- B** Wood slat width / Largeur de lame / Anchura de lama

**C** Spacing between wood slats / Espace entre lames / Espaciado entre lama

## Idealux LR

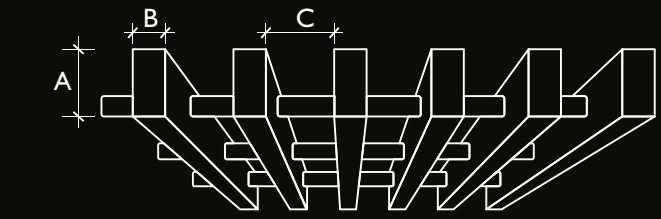

**Great range of available woods**  
Grande variété de bois disponibles  
Gran variedad de maderas disponibles

- Resonance material**  
It is a selective absorbent material with a high absorption coefficient at a determined frequency, which depends on the panel's dimensions and configuration.  
You can reach a high level of acoustic performance by combining Idealux with Ecotex\*.  
\*See page 84
- Matériel résonnant**  
Absorbant sélectif qui possède un haut coefficient d'absorption à une fréquence déterminée. Cela dépendra des dimensions et de la configuration du module.  
Obtenez un haut niveau de prestations acoustiques en combinant Idealux et les produits Ecotex\*.  
\*Voir page 84
- Material resonador**  
Absorbente selectivo que posee un alto coeficiente de absorción a una frecuencia determinada. Ésta dependerá de las dimensiones y configuración del módulo.  
Consigue un alto nivel de prestaciones acústicas combinando Idealux con productos Ecotex\*.  
\*Ver página 84.



# Hardwood

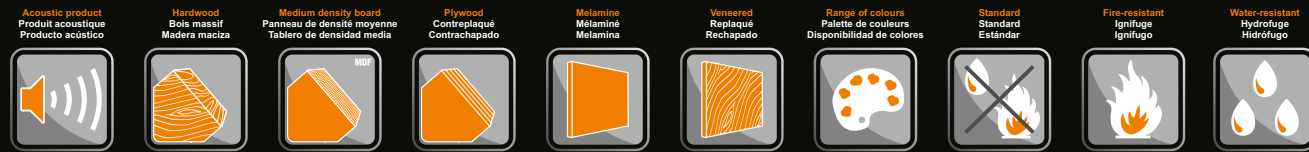

Arzuaga winery - Spain  
Chais Arzuaga - Espagne  
Bodegas Arzuaga - España

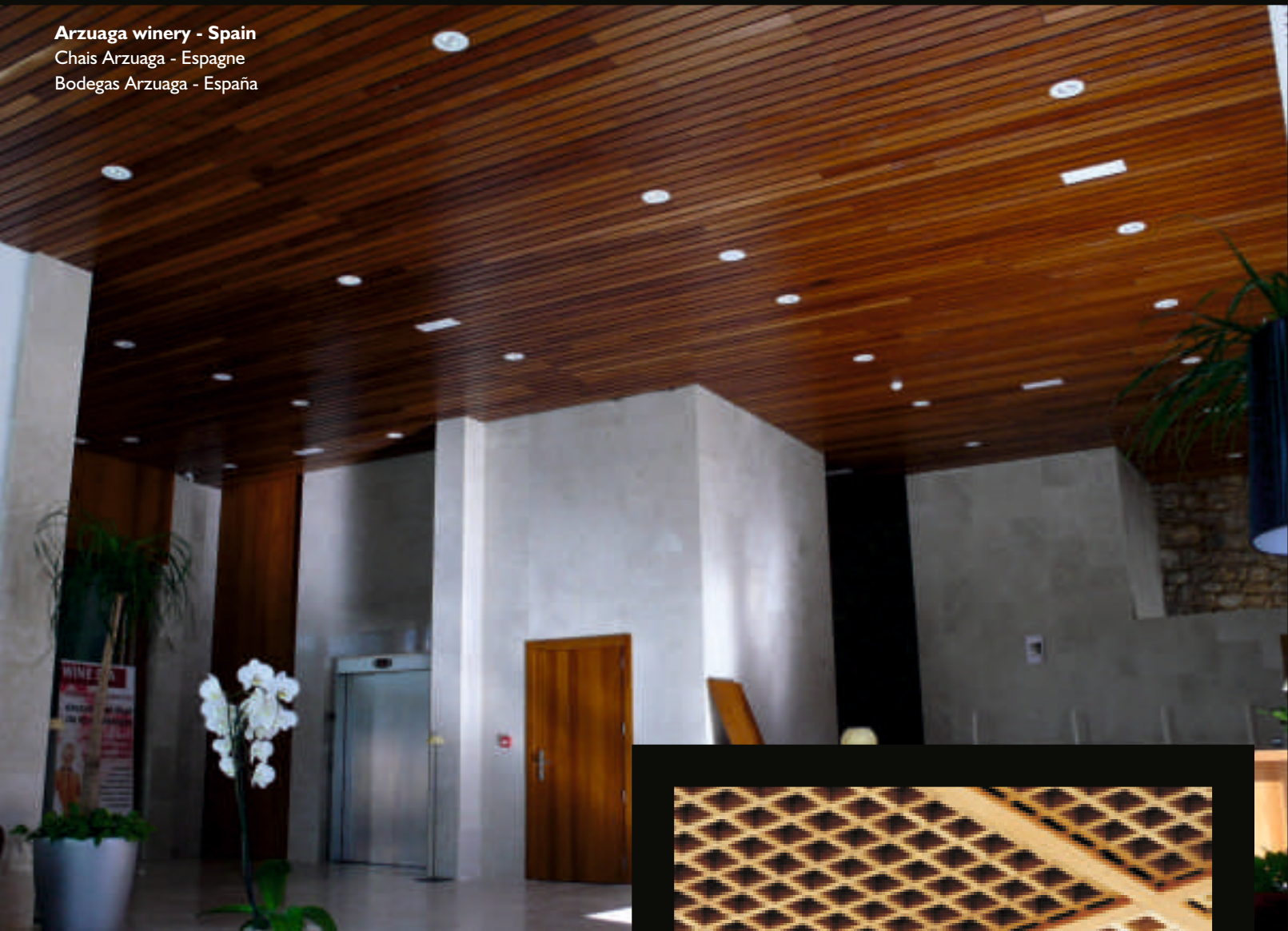

## Materials

Matériaux  
Materiales

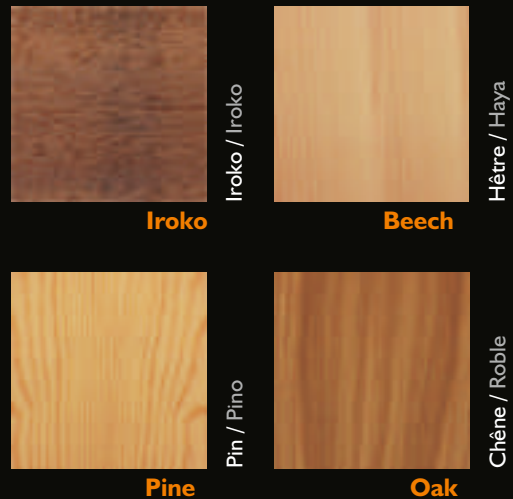

Consult other materials  
Consulter autres matériaux  
Consultar otros materiales

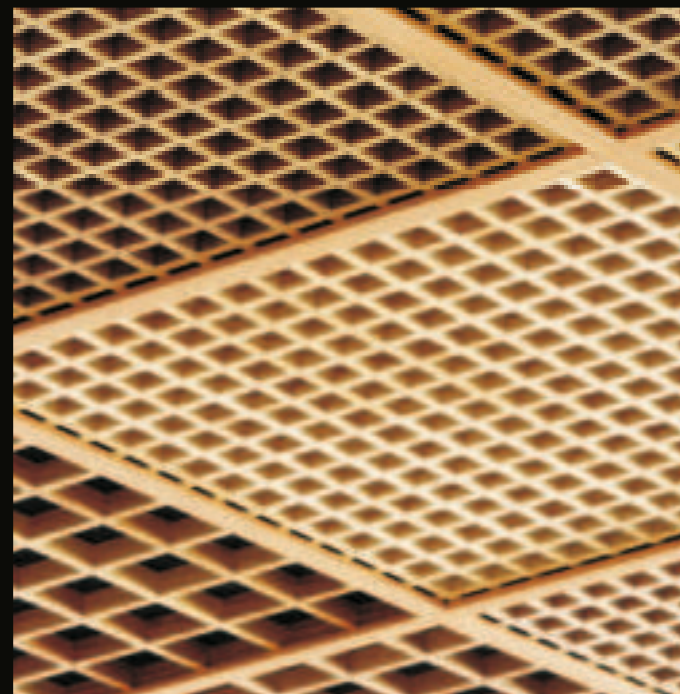

## Slats

Dimensions // Dimensions // Dimensiones | 90/140 x 3000\* x 19 mm  
Thickness // Épaisseur // Espesor | 19 mm

Optional supplement | Grooved acoustic fabric  
Complément optionnel | Voile acoustique en gorge  
Complemento opcional | Velo acústico en entrecalle

Finishes | Colourless varnish, dyed wood or colour lacquer  
Finitions | Vernis incolore, bois teint ou laqué en couleur  
Acabados | Barniz incoloro, madera teñida o lacado en color  
Melamine, veneered o edged  
Mélamine, replaqué ou borduré  
Melamina, rechapado o canteado

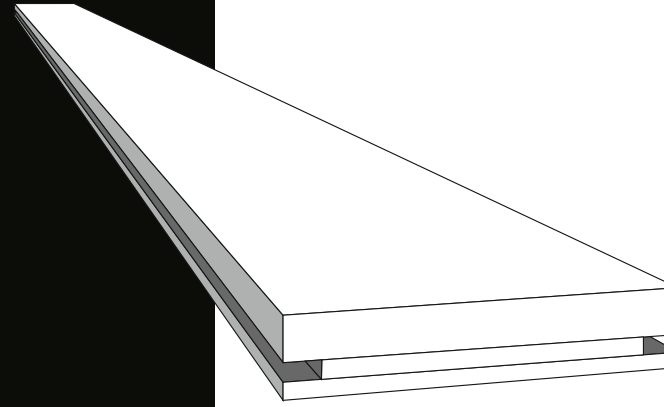

Panel Edge Design // Mécanisation des arêtes // Mecanizado de Cantos



V Profile // Profil V // Perfil V



Double group // Profil double femelle  
Perfil Doble Hembra

\*Maximum length  
\*Longueur maximum  
\*Longitud máxima

## Grid 27

Dimensions // Dimensions // Dimensiones | 600/1200 x 600 x 19 mm  
Square perforated // Tableaux // Cuadros | 27,5 x 27,5 mm  
Number of square perforated // Nombre de tableaux // N° cuadros | 256

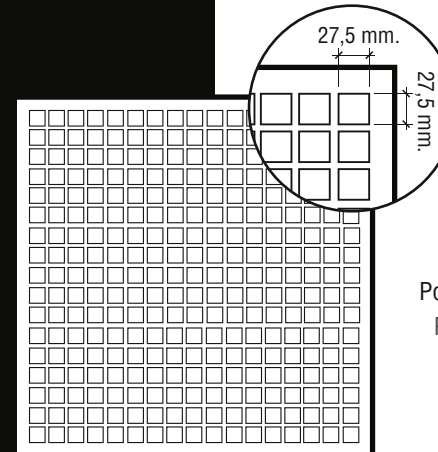

Perforation percentage | 53,80%  
Pourcentage de perforation  
Porcentaje de perforación

Optional supplement | Acoustic fabric or Ecotex product  
Complément optionnel | Voile acoustique ou produit Ecotex  
Complemento opcional | Velo acústico o producto Ecotex

Finishes | Colourless varnish, dyed wood or colour lacquer. Melamine, veneered o edged  
Finitions | Vernis incolore, bois teint ou laqué en couleur. Mélamine, replaqué ou borduré  
Acabados | Barniz incoloro, madera teñida o lacado en color. Melamina, rechapado o canteado

## Grid 64

Dimensions // Dimensions // Dimensiones | 600/1200 x 600 x 19 mm  
Square perforated // Tableaux // Cuadros | 64,5 x 64,5 mm  
Number of square perforated // Nombre de tableaux // N° cuadros | 64

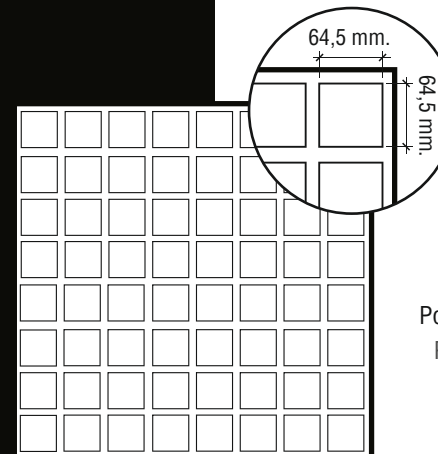

Perforation percentage | 73,96%  
Pourcentage de perforation  
Porcentaje de perforación

Optional supplement | Acoustic fabric or Ecotex product  
Complément optionnel | Voile acoustique ou produit Ecotex  
Complemento opcional | Velo acústico o producto Ecotex

Finishes | Colourless varnish, dyed wood or colour lacquer. Melamine, veneered o edged  
Finitions | Vernis incolore, bois teint ou laqué en couleur. Mélamine, replaqué ou borduré  
Acabados | Barniz incoloro, madera teñida o lacado en color. Melamina, rechapado o canteado

# MADERA MACIZA LAMAS

Longitud:  
entre 2400mm y 3000mm \*  
Anchura:  
entre 90mm y 140mm \*  
Espesor:  
19mm.

\* Otras dimensiones: Consultar

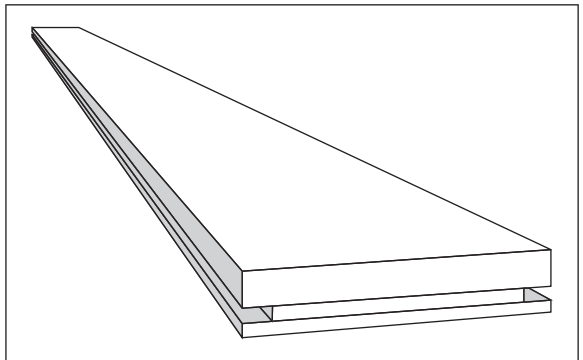

## Perfilería



Perfil V



Perfil U



Perfil Doble Hembra

Tipo de madera \_\_\_\_\_ Roble, haya, iroko, pino

Maderas especiales \_\_\_\_\_ Consultar

Acabado \_\_\_\_\_ Barniz incoloro, barniz ignífugo, tinte

Capa fono-absorbente \_\_\_\_\_ Velo acústico negro en entrecalle (opcional)

# MADERA MACIZA REJILLAS

Medidas 600x600mm y 1200x600mm

Espesor 19mm

Porcentajes de perforación:

Rejilla 27: 53,98%

Rejilla 64: 73,96%

Rejilla 89: 79,21%

Rejilla 95: 62,67%

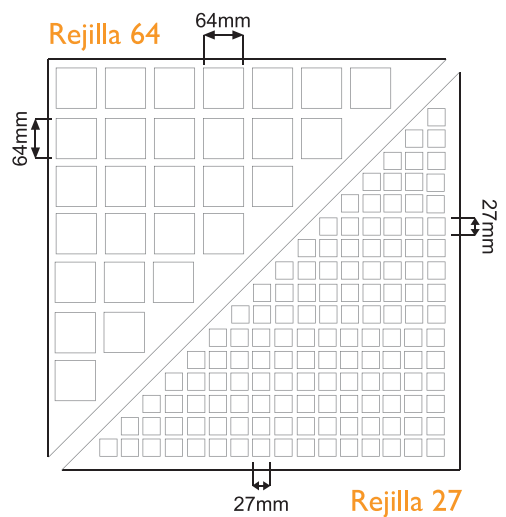

Tipo de Madera \_\_\_\_\_ Roble, haya, iroko, pino

Maderas especiales \_\_\_\_\_ Consultar

Acabado \_\_\_\_\_ Barniz incoloro, barniz ignífugo, tinte

Capa fono-absorbente \_\_\_\_\_ Velo acústico negro de 0,25mm adherido al dorso (opcional)

# MADERA MACIZA IDEALUX

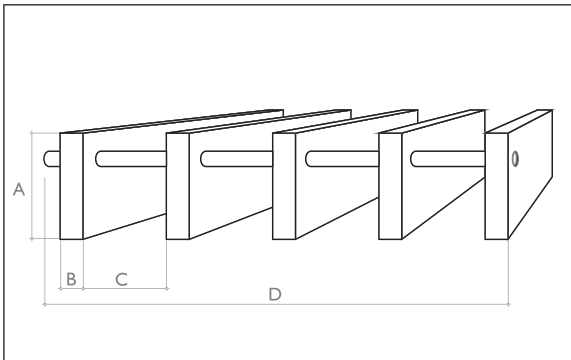

- A Altura de lama
- B Anchura de lama
- C Espaciado entre lama
- D Ancho total del panel

Tipo de madera \_\_\_\_\_ Roble, haya, iroko, pino  
Maderas especiales \_\_\_\_\_ Consultar  
Acabado lamas \_\_\_\_\_ Barniz incoloro, barniz ignífugo ó tinte  
Acabado varillas \_\_\_\_\_ Lacado negro, barniz incoloro  
Capa fono-absorbente \_\_\_\_\_ Velo acústico negro de 0,25mm adherido al dorso (opcional)  
Dimensiones del módulo para techos \_\_\_\_\_ Largo y ancho según demanda  
Dimensiones del módulo para revestimientos \_\_\_\_\_ Largo y ancho según demanda

